

**A.P.S.**  

---

**2 3 0 0**

**Vehicle Security System  
with Code-Learning, Anti-Code Grabbing,  
Starter Disable and 2-Stage Shock Sensor**

**Инструкция пользователя/Инструкция по установке**

## Функции системы A.P.S. 2300:

- Два 2-кнопочных/3-канальных программируемых брелка-передатчика
- Динамический код KeeLoq™
- Противоугонная функция "Anti-Carjacking"
- 2-уровневый магниторезонансный датчик удара
- 6-тональная сирена с возможностью программирования/выбора тонов
- Блокировка стартера
- Возможность подключения дополнительной цепи блокировки двигателя
- Встроенные реле для управления замками дверей
- Встроенное реле для управления правыми/левыми указателями поворота
- Возможность управления "вежливой подсветкой" автомобиля
- Кнопочный переключатель "Valet"
- Многофункциональный Светодиодный Индикатор Состояния системы (СИД)
- Усовершенствованный режим "Паника"
- Бесшумная постановка и снятие системы с охраны

## Программируемые функции:

- Автоматическая (пассивная) постановка на охрану
- Автоматическая постановка на охрану с запираем дверей
- Автоматическое запираем дверей при включении зажигания
- Автоматическое отпирание дверей при выключении зажигания
- Отключение подтверждающих сигналов сирены
- Автоматическая повторная постановка на охрану
- Автоматическая повторная постановка на охрану с запираем дверей
- Автоматическая (пассивная) блокировка двигателя
- Функция защиты от ложных срабатываний
- 30-секундная задержка перед включением режима охраны \*
- Программирование функций выхода 2-го канала системы
- Выходной импульс на замки дверей 1 или 4 сек.

- Постановка на охрану с раздельным отключением зон датчика удара
- Оперативное временное отключение автоматической постановки на охрану
- Отключение режима тревоги в 2 этапа
- Предупреждение о включенном режиме Valet
- Выход 2-го канала (для отпирания багажника или для подключения дополнительных аксессуаров)
- Ограниченное время режима тревоги
- Световые и звуковые сигналы подтверждения
- Предупреждение о срабатывании системы
- Указание датчика или триггера, вызвавшего срабатывание системы
- Указание на неисправности системы
- Обход неисправной зоны или цепи
- Входы положительного и отрицательного триггера дверей
- Вход для подключения триггера капота/багажника
- Сохранение состояния системы при отключении питания

\* Для установки системы на автомобиль с задержкой выключения внутреннего освещения

## ВВЕДЕНИЕ

Поздравляем Вас с приобретением автосигнализации А.Р.С. 2300! Данная система разработана и произведена с учетом пожеланий наших российских клиентов и отличается простотой и надежностью в эксплуатации (что достигается применением микропроцессора Microship индустриального типа), легкостью программирования (конфигурация системы сводит необходимость изменения настроек системы до минимума) и может быть установлена практически на любой тип автомобиля.

В системе А.Р.С. 2300 есть все реально необходимые функции: динамический код, блокировка стартера, 2-уровневый датчик удара с возможностью удаленного дистанционного отключения зон, переключатель Valet, встроенные реле для управления замками дверей и указателями поворота, выход 2-го канала, возможность подключения дополнительной цепи блокировки двигателя, возможность управления “вежливой подсветкой” автомобиля, защита от насильственного угона Anti-Carjacking, режим “Паника”, ряд программируемых функций и многое другое.

Обратите внимание на 3 основных компонента Вашей охранной системы:

- ◆ Брелок-передатчик
- ◆ Светодиодный Индикатор Состояния системы (СИД)
- ◆ Переключатель Valet

### 1. Брелок-передатчик с динамическим кодом

В комплект автосигнализации входят два брелка-передатчика с динамическим кодом на базе микропроцессора KEELQ. При каждом нажатии кнопки передатчика код будет автоматически изменяться в произвольном порядке. Таким образом, Ваша система защищена от попытки “перехватить” код Вашего передатчика, используя код-граббер.

В процессе эксплуатации может возникнуть ситуация, когда происходит рассинхронизация кодов брелка-передатчика и основного блока системы (например, если Вы нажали кнопку передатчика более 30 раз вдали от автомобиля). В этом случае Вам нужно будет только подойти к автомобилю и быстро дважды нажать кнопку передатчика.

На Вашем брелке-передатчике имеются две кнопки: *Большая левая кнопка* и *Маленькая правая кнопка*. Функции этих кнопок приведены ниже:

*Большая левая кнопка* - используется для постановки и снятия системы с охраны.

*Маленькая правая кнопка* - используется для бесшумной постановки и снятия системы с охраны, для управления выходом 2-го канала, и, вместе с Большой левой кнопкой, для постановки системы на охрану с отключением датчика удара.

*Обе кнопки, нажатые вместе* - управляют дистанционным режимом “Паника” и включают противоугонную функцию Anti-Carjacking.

### 2. Светодиодный Индикатор Состояния системы (СИД)

СИД информирует владельца автомобиля о состоянии охранной системы и указывает на зону или триггер, вызвавший срабатывание системы.

### 3. Переключатель Valet

Этот переключатель позволяет временно отключить охранные функции системы (переведя систему в сервисный режим Valet). Он также используется вместе с ключом зажигания для аварийного снятия системы с режима охраны в случае утери передатчика, для отключения режима Anti-Carjacking (см. соответствующие разделы данного Руководства ниже), для программирования функций системы и программирования новых передатчиков.

## РУКОВОДСТВО ПО ЭКСПЛУАТАЦИИ

### 1. Постановка системы на охрану при помощи передатчика

Выключите зажигание, выйдите из автомобиля и убедитесь, что все двери, капот и багажник закрыты. Нажмите и отпустите Большую левую кнопку передатчика один раз. Вы услышите один подтверждающий сигнал сирены, указатели поворота включатся один раз и СИД начнет медленно мигать. Система также автоматически запрет двери автомобиля, заблокирует стартер и дополниттельную цепь (если произведены соответствующие подключения и запрограммирована функция # 11).

### 2. Постановка системы на охрану с раздельным отключением зон датчика удара

а) Для постановки системы на охрану с отключением зоны предупреждения датчика удара нажмите и отпустите Большую левую кнопку передатчика (сирена подаст 1 подтверждающий сигнал и указатели поворота включатся один раз) и затем в течение 5 секунд нажмите и отпустите Маленькую правую кнопку. Указатели поворота включатся вновь на несколько секунд, подтверждая, что система поставлена на охрану, но вход зоны предупреждения датчика удара отключен.

б) Для постановки системы на охрану с отключением обеих зон датчика удара нажмите и отпустите Большую левую кнопку передатчика (сирена подаст 1 подтверждающий сигнал и указатели поворота включатся один раз) и затем в течение 5 секунд нажмите и отпустите Маленькую правую кнопку 2 раза. Указатели поворота включатся дважды, подтверждая, что система поставлена на охрану, но датчик удара отключен.

### 3. Обход неисправной зоны при постановке на охрану

а) Если одна из дверей, капот или багажник не закрыты, или если одна из этих цепей неисправна, то при постановке системы на охрану при помощи передатчика Вы услышите 3 сигнала сирены (вместо одного) и указатели поворота мигнут 3 раза. При этом открытая или неисправная цепь будет обойдена и СИД будет мигать 2 или 4 раза через паузу в течение 30 секунд, указывая неисправную и обойденную цепь (дверь или капот/багажник, соответственно).

б) Если неисправна цепь датчика удара, то через 5 секунд после постановки системы на охрану (т.е. через 5 секунд после 1 сигнала сирены) Вы услышите еще 3 сигнала сирены и 3 раза мигнут указатели поворота. СИД будет в этом случае мигать сериями из 3 вспышек через паузу в течение 30 секунд.

с) После того, как "обойденная" при постановке на охрану цепь будет закрыта или исправлена, система также немедленно возьмет ее под охрану.

### 4. Автоматическая (пассивная) постановка системы на охрану

1. Выключите зажигание, выйдите из автомобиля и убедитесь, что все двери, капот и багажник закрыты. Как только была закрыта последняя дверь, СИД начнет быстро мигать, показывая, что идет отсчет времени перед автоматической постановкой системы на охрану. Через 30 секунд после того, как была закрыта последняя дверь, Вы услышите 1 сигнал сирены, указатели поворота включатся 1 раз и СИД начнет мигать медленно. В этот момент система также автоматически запрет двери автомобиля (если включена функция # 2), заблокирует стартер и дополниттельную цепь (если произведены соответствующие подключения и включена функция # 11).

Если в течение 30-секундного отсчета времени перед автоматической постановкой системы на охрану будет открыта одна из дверей, капот или багажник, СИД перестанет мигать и отсчет времени будет остановлен. После того, как все двери, капот и багажник будут вновь закрыты, СИД опять начнет быстро мигать и 30-секундный отсчет времени начнется заново.

Функция автоматической постановки на охрану (функции # 1 и # 2) является программируемой и Вы можете отключить ее по желанию клиента. Процедура программирования описана в разделе "Программируемые функции системы".

**ВНИМАНИЕ:** в режиме автоматической постановки системы на охрану функция обхода открытой или неисправной цепи **НЕ** будет работать! Поскольку отсчет времени перед автоматической постановкой системы на охрану начинается только после того, как была закрыта последняя дверь, то если одна из дверей, капот или багажник остались открыты или если одна из этих цепей неисправна, автоматическая постановка на охрану **не начнется**. Вы, тем не менее, можете в любой момент поставить систему на охрану при помощи передатчика.

Если неисправна только цепь датчика удара – через 5 секунд после автоматической постановки на охрану сирена подаст еще 3 сигнала, указатели поворота мигнут 3 раза и СИД будет мигать сериями из 3 вспышек через паузу в течение 30 секунд, показывая, что данная цепь была обойдена.

2. Если Вы временно хотите отключить функцию автоматической постановки на охрану - выключите зажигание и в течение 3 секунд нажмите и удерживайте Большую левую кнопку передатчика до тех пор, пока сирена не подаст один короткий подтверждающий сигнал. После этого функция автоматической постановки на охрану (или функция автоматической блокировки двигателя, если данная функция включена) будет временно отключена до следующего включения зажигания, независимо от закрытия или открывания дверей автомобиля.

### **5. Автоматическая (пассивная) блокировка двигателя**

Если Вы по каким-либо причинам не хотите использовать функцию автоматической постановки на охрану (с запираемым или без запираемых дверей), Вы, тем не менее, можете использовать функцию автоматической блокировки двигателя (программируемая функция # 8).

Если данная функция включена – через 30 секунд после выключения зажигания (независимо от того, открывались и закрывались ли двери автомобиля) система только автоматически включит блокировку двигателя (аналогично иммобилайзеру), но не будет запираеть двери автомобиля или реагировать на входные триггеры дверей, капота, багажника или на вход датчика удара. При этом СИД будет медленно мигать.

Когда система находится в режиме автоматической блокировки двигателя:

- ◆ При включении зажигания сирена будет подавать предупредительные сигналы в течение 10 секунд. Если за это время зажигание не будет выключено и система не будет снята с охраны – сирена включится на 3 минуты или до момента выключения зажигания (если это произойдет раньше).
- ◆ Отключение и последующее подключение питания вызовет немедленное срабатывание системы. После окончания режима тревоги система перейдет в режим «полной» охраны.
- ◆ Вы можете в любой момент поставить систему в режим «полной» охраны, нажав и отпустив Большую левую кнопку передатчика. При этом Вы услышите один подтверждающий сигнал сирены, указатели поворота включатся один раз и СИД начнет медленно мигать. Система также автоматически запрет двери автомобиля.
- ◆ Для снятия системы с охраны при включенном режиме автоматической блокировки двигателя необходимо сначала поставить систему в режим «полной» охраны (нажав и отпустив Большую левую кнопку передатчика) и затем снять систему с охраны (нажав и отпустив Большую левую кнопку передатчика). В случае утери или неисправности передатчика Вы также сможете снять систему с охраны с помощью переключателя Valet.
- ◆ Данная функция также может быть временно отключена нажатием Большой левой кнопки передатчика в течение 3 секунд после выключения зажигания и удерживанием ее нажатой до подачи сиреной короткого подтверждающего сигнала (см. выше).

### **6. Срабатывание системы при включенной охране. Режим предупреждения.**

- a) При легком толчке или ударе по корпусу автомобиля включится режим предупреждения и сирена подаст 5 быстрых предупреждающих сигналов.
- b) При более сильном ударе, при открывании двери, капота или багажника, или при попытке включить зажигание - немедленно включится режим тревоги: сирена, указатели поворота и внутрисалонное освещение (если данная функция запрограммирована и подключена) будут работать непрерывно в течение 30 секунд (или до тех пор,

пока Вы не отключите режим тревоги с передатчика). Если по истечении 30 секунд все двери, капот или багажник будут закрыты, система автоматически вновь встанет на охрану. Если же одна из цепей осталась открыта, то 30-секундный цикл режима тревоги повторится. Тем не менее, после 5 циклов сирена, указатели поворота и внутрисалонное освещение выключатся, и система встанет в режим охраны в обход открытой цепи. После того, как обойденная” цепь будет закрыта, система также немедленно автоматически возьмет ее под охрану.

с) Когда система сработала, нажав и отпустив кнопку передатчика один раз до окончания 30-секундного цикла режима тревоги, Вы только отключите сигналы сирены, но система останется в режиме охраны. При этом если одна из цепей осталась активной (открытой), то сирена подаст 3 предупреждающих сигнала и указатели поворота мигнут 3 раза. Если после этого Вы нажмете и отпустите Большую левую кнопку передатчика еще раз Вы услышите 4 сигнала сирены, указатели поворота мигнут 4 раза и система снимется с охраны. СИД будет указывать зону, вызвавшую срабатывание системы.

## **7. Функция защиты от ложных срабатываний**

Для того чтобы свести к минимуму ложные срабатывания системы и не тревожить окружающих Вы можете использовать программируемую функцию защиты от ложных срабатываний (функция # 9). Когда данная функция включена:

- ◆ Если зона предупреждения датчика удара сработала 10 раз в течение 30 минут, данный вход системы будет автоматически отключен на 1 час (или до снятия системы с охраны, если это произойдет раньше).
- ◆ Если основная зона датчика удара сработала 5 раз в течение 60 минут, данный вход системы будет также автоматически отключен на 1 час (или до снятия системы с охраны, если это произойдет раньше).

Временное отключение различных зон датчика удара происходит независимо друг от друга.

## **8. Снятие системы с охраны.**

Нажмите и отпустите Большую левую кнопку передатчика один раз. Вы услышите 2 сигнала сирены, указатели поворота мигнут 2 раза, внутрисалонное освещение включится на 30 секунд (если произведены соответствующие подключения и запрограммирована функция # 11), система отперет двери автомобиля и отключит блокировку стартера.

Если включена функция автоматической повторной постановки в режим охраны (функция # 5) СИД начнет быстро мигать и система вновь встанет на охрану через 30 секунд, если за это время не была открыта одна из дверей, капот или багажник, или не было включено зажигание (если неисправна цепь датчика – Вы услышите еще 3 сигнала через 5 секунд, указатели поворота мигнут 3 раза и цепь датчика будет обойдена). Если также включена функция # 6 - система запрет двери автомобиля при повторной постановке на охрану. Если же в течение 30 секунд после снятия системы с охраны будет открыта одна из дверей, капот или багажник или будет включено зажигание - СИД перестанет гореть и функция автоматической повторной постановки на охрану будет отменена.

## **9. Бесшумная постановка и снятие системы с охраны**

Нажмите и отпустите Маленькую правую кнопку для постановки или снятия системы с охраны без подтверждающих сигналов сирены. При этом указатели поворота и СИД будут функционировать как обычно. Кроме того, при срабатывании системы сирена немедленно включится и будет звучать полный 30-секундный цикл.

Вы также можете совсем отключить подтверждающие сигналы сирены. Процедура программирования описана в разделе “Программируемые функции системы”, функция # 5.

**ВНИМАНИЕ:** при бесшумной постановке или снятии системы с охраны, 3 и 4 сигнала сирены (Предупреждение об открытой или неисправной цепи и Предупреждение о срабатывании системы) не будут отключаться.

#### **10. Предупреждение о срабатывании системы**

Если при снятии системы с охраны Вы услышите 4 сигнала сирены - это значит, что система срабатывала за время Вашего отсутствия. СИД при этом будет мигать определенное количество раз через паузу, показывая, какая именно цепь вызвала срабатывание системы:

- ◆ если система сработала от триггера двери, от включения зажигания или от отключения питания - СИД будет мигать **двойными** вспышками через паузу;
- ◆ если система сработала от основной зоны датчика удара - СИД будет мигать **тройными** вспышками через паузу;
- ◆ если система сработала от капота или багажника - СИД будет мигать **четверными** вспышками через паузу;

Информация о срабатывании системы будет стерта при включении зажигания или при постановке системы на охрану с помощью передатчика.

#### **11. Автоматическое запирание дверей при включении зажигания**

Если включена функция # 3, система автоматически запрет двери автомобиля через 5 сек. после включения зажигания для обеспечения Вашей безопасности во время движения. В то же время, если в течение 5 сек. после включения зажигания одна из дверей была открыта и закрыта вновь, данная функция будет отменена для того, чтобы Вы не могли случайно запереть ключи в автомобиле.

Данная функция является программируемой и Вы можете отключить ее по желанию клиента. Процедура программирования описана в разделе "Программируемые функции системы".

#### **12. Автоматическое отпирание дверей при выключении зажигания**

Если включена функция # 4, система автоматически отперет двери автомобиля сразу после выключения зажигания.

Данная функция является программируемой и Вы можете отключить ее по желанию клиента. Процедура программирования описана в разделе "Программируемые функции системы".

#### **13. Управление запираем/отпиранием дверей с помощью передатчика**

При нажатии любой кнопки передатчика при включенном зажигании система будет последовательно запирать и отпирать двери автомобиля.

#### **14. Выход 2-го канала**

Выход 2-го канала системы (чаще всего он используется для дистанционного открывания замка багажника) включается нажатием Маленькой правой кнопки передатчика и ее удерживанием в течение 3 секунд.

Управление выходом 2-го канала возможно только при снятой охране и выключенном зажигании. Это предотвратит случайное отпирание багажника во время движения.

## 15. Режим “Valet”/Аварийное отключение системы

Режим Valet используется для:

- а) Временного отключения охранных функций системы (сервисный режим). Режим Valet сохраняется при отключении и последующем подключении питания системы.
- б) Аварийного отключения системы в том случае, если Вы потеряли или забыли свой брелок-передатчик или если брелок-передатчик не функционирует нормально (например, села батарея).
- в) Отключения режима Anti-Carjacking (см. ниже)

### Включение режима Valet:

1. Снимите систему с охраны и включите зажигание
2. В течение 15 секунд нажмите и удерживайте ключочный переключатель Valet на 2 секунды.
3. СИД начнет постоянно гореть, показывая, что система находится в режиме Valet.

**ВНИМАНИЕ:** Когда система находится в режиме Valet каждый раз при выключении зажигания сирена будет подавать 2 коротких сигнала для напоминания Вам о том, что охранные функции системы отключены. Не забывайте отключать режим Valet когда в нем больше нет необходимости для того, чтобы Ваш автомобиль не остался незащищенным!

### Выключение режима Valet:

1. Включите зажигание
2. В течение 15 секунд нажмите и удерживайте ключочный переключатель Valet на 2 секунды.
3. СИД погаснет

Когда система находится в режиме Valet, Вы можете отпирать и запирать двери автомобиля с помощью передатчика, включать режим “Паника”, режим “Anti-CarJacking” и управлять выходом 2-го канала системы.

### Аварийное отключение системы

1. Откройте дверь автомобиля. Система сработает, немедленно зазвучит сирена, начнут мигать указатели поворота и т.д.
2. Включите зажигание
3. В течение 15 секунд нажмите и отпустите ключочный переключатель Valet.
4. Режим тревоги выключится и система снимется с охраны.

## 16. Режим “Паника”

Режим “Паника” включается нажатием обеих кнопок передатчика одновременно в то время, когда зажигание автомобиля **выключено**. При активизации данного режима сирена системы будет непрерывно звучать и будут мигать указатели поворота. Если режим “Паника” был включен при отключенном режиме охраны – система также сразу заблокирует двигатель.

Для отключения режима “Паника” нажмите любую кнопку передатчика. Сирена выключится и указатели поворота перестанут мигать. После отключения режима “Паника” система будет находиться в режиме охраны (даже если охрана была отключена до включения режима “Паника”).



Функция “Паника” может быть также реализована в то время, когда система находится в режиме “Valet” но только при выключенном зажигании. После отключения режима “Паника” система вновь перейдет в режим Valet.

### 17. Противоугонная функция Anti-Carjacking

Функция Anti-Carjacking (защита от разбойного нападения) включается нажатием обеих кнопок передатчика одновременно в то время, когда зажигание автомобиля включено. Эта функция будет включена даже если до этого система находилась в режиме Valet.

Через 30 секунд после включения режима Anti-Carjacking начнут мигать указатели поворота и заработает сирена системы. Если в этот момент зажигание будет выключено - система немедленно заблокирует двигатель автомобиля.

Если режим Anti-Carjacking не был отключен, то еще через 30 секунд система включит цепь блокировки двигателя.

Через 3 минуты сирена и указатели поворота выключатся и система встанет на охрану – если в этом момент ключ зажигания будет в положении “Выкл”. Если же ключ зажигания остался в положении “Вкл” – сирена и указатели поворота будут продолжать работать до полного разряда аккумулятора.

**ВНИМАНИЕ:** Режим Anti-Carjacking может быть отключен только с помощью скрытого переключателя Valet. Для этого: выключите и вновь включите зажигание, и в течение 15 секунд нажмите и отпустите кнопочный переключатель Valet.

### 18. Значение сигналов сирены и указателей поворота

Сигналы сирены и указателей поворота информируют владельца системы о различных состояниях или функциях системы:

- ◆ **1 сигнал сирены и 1 включение указателей поворота** - система поставлена на охрану с помощью передатчика;
- ◆ **1 включение указателей поворота (без сигнала сирены)** - система поставлена на охрану бесшумно с помощью передатчика или функция # 5 выключена;
- ◆ **1 короткий сигнал сирены, 1 короткое и 1 длинное включение указателей поворота** - система поставлена на охрану с помощью передатчика с отключением зоны предупреждения датчика удара;
- ◆ **1 короткий сигнал сирены, 1 короткое и 2 длинных включения указателей поворота** - система поставлена на охрану с помощью передатчика с отключением обеих зон датчика удара;
- ◆ **2 сигнала сирены и 2 включения указателей поворота** - система снята с охраны с помощью передатчика;
- ◆ **2 включения указателей поворота (без сигналов сирены)** - система снята с охраны бесшумно с помощью передатчика или функция # 5 выключена;
- ◆ **2 сигнала сирены** - система вышла из режима программирования;
- ◆ **2 сигнала сирены после выключения зажигания** – включен режим Valet;
- ◆ **3 сигнала сирены и 3 включения указателей поворота при постановке на охрану** - система поставлена на охрану с помощью передатчика, но одна из дверей, капот или багажник открыты, или одна из этих цепей неисправна;
- ◆ **3 сигнала сирены и 3 включения указателей поворота при автоматической постановке на охрану** - система встала на охрану, но цепь датчика удара неисправна и обойдена;
- ◆ **4 сигнала сирены и 4 включения указателей поворота при снятии системы с охраны** - система сработала, Определите зону или триггер, вызвавший срабатывание системы по миганию СИДа;
- ◆ **5 сигналов сирены, когда система снята с охраны** - система вошла или вышла из режима программирования передатчиков.
- ◆ **5 быстрых сигналов сирены, когда система находится на охране** - сработал режим предупреждения;
- ◆ **Короткие сигналы сирены в течение 10 секунд** – включено зажигание когда система находится в режиме автоматической блокировки двигателя.

## 19. Значение сигналов светодиода

МЕДЛЕННОЕ МИГАНИЕ	ОХРАНА ВКЛЮЧЕНА
МЕДЛЕННОЕ МИГАНИЕ ПРИ ВКЛЮЧЕННОМ ЗАЖИГАНИИ	ВКЛЮЧЕН РЕЖИМ ANTI-CARJACKING
ЧАСТОЕ МИГАНИЕ	ПАССИВНАЯ ПОСТАНОВКА НА ОХРАНУ ИЛИ АВТОМАТИЧЕСКАЯ ПОВТОРНАЯ ПОСТАНОВКА НА ОХРАНУ
ВЫКЛЮЧЕН	ОХРАНА ВЫКЛЮЧЕНА
ПОСТОЯННО ГОРИТ	РЕЖИМ VALET
МИГАЕТ ДВОЙНЫМИ ВСПЫШКАМИ ЧЕРЕЗ ПАУЗУ	СРАБОТАЛА ЗОНА 1 (ДВЕРИ ИЛИ ЗАЖИГАНИЕ)
МИГАЕТ ТРОЙНЫМИ ВСПЫШКАМИ ЧЕРЕЗ ПАУЗУ	СРАБОТАЛА ЗОНА 2 (ДАТЧИК)
МИГАЕТ ЧЕТВЕРНЫМИ ВСПЫШКАМИ ЧЕРЕЗ ПАУЗУ	СРАБОТАЛА ЗОНА 3 (КАПОТ ИЛИ БАГАЖНИК)

## 20. Программируемые функции системы

Система A.P.S. 2300 имеет 12 программируемых функций. Функции # 1-11 программируются с помощью переключателя Valet и передатчика; функция # 12 программируется при необходимости мастером-установщиком при установке системы. Для программирования функций 1-11:

- 1) Включите зажигание
- 2) В течение 10 секунд нажмите и отпустите кнопочный переключатель Valet 3 раза.
- 3) Вы услышите один короткий сигнал сирены и СИД начнет постоянно гореть.
- 4) Сразу же после короткого сигнала сирены нажмите и удерживайте обе кнопки передатчика одновременно в течение 10 секунд. Вы услышите длинный сигнал сирены и СИД начнет медленно мигать, подтверждая, что система вошла в режим программирования.
- 5) Для выбора той или иной функции, нажмите и отпустите кнопочный переключатель Valet количество раз, соответствующее номеру выбранной функции. После каждого переключения сирена будет подавать количество подтверждающих сигналов, соответствующее номеру следующей функции.
- 6) Нажатие Большой левой кнопки передатчика включает функцию (сирена подаст один сигнал), а нажатие Маленькой правой кнопки - выключает функцию (сирена подаст 2 сигнала).
- 7) Для перехода к следующей функции – нажмите и отпустите кнопочный переключатель Valet количество раз, равное разнице между выбранной функцией и номером следующей функции (например, для перехода от функции 2 к функции 4 надо нажать и отпустить кнопочный переключатель Valet 2 раза). При нажатии кнопочного переключателя Valet еще раз после выбора функции # 11, Вы вновь перейдете к программированию функции # 1.

Для выхода из режима программирования - включите зажигание или подождите 10 секунд. Сирена подаст 2 сигнала, подтверждая, что система вышла из режима программирования.

### **Функция # 1: “Автоматическая постановка системы на охрану”**

***Фабричная установка функции # 1 – ВКЛЮЧЕНА***

### **Функция # 2: “Запирание дверей при автоматической постановке системы на охрану”**

***Фабричная установка функции # 2 - ВЫКЛЮЧЕНА***

**Функция # 3:** “Автоматическое запирание дверей при включении зажигания”

**Фабричная установка функции # 3 - ВКЛЮЧЕНА**

**Функция # 4:** “Автоматическое отпирание дверей при выключении зажигания”

**Фабричная установка функции # 4 – ВКЛЮЧЕНА**

**Функция # 5:** “Подтверждающие сигналы сирены”

**Фабричная установка функции # 5 – ВКЛЮЧЕНА**

**Функция # 6:** “Автоматическая повторная постановка на охрану”

**Фабричная установка функции # 6 – ВКЛЮЧЕНА**

**Функция # 7:** “Запирание дверей при автоматической повторной постановке на охрану”

**Фабричная установка функции # 7 - ВКЛЮЧЕНА**

**Функция # 8:** “Автоматическая блокировка двигателя”

**Фабричная установка функции # 8 - ВКЛЮЧЕНА**

**Функция # 9:** “Функция защиты от ложных срабатываний”

**Фабричная установка функции # 9 - ВКЛЮЧЕНА**

**Функция # 10:** “30-секундная задержка перед включением режима охраны”

**Фабричная установка функции # 10 - ВКЛЮЧЕНА**

На многих современных автомобилях внутрисалонное освещение выключается через некоторое время после того, как были закрыты двери. Если цепь триггера двери подсоединена к проводу, идущему от концевого выключателя двери к лампочке внутрисалонного освещения, система в этом случае будет “считать”, что дверь автомобиля открыта. Для того чтобы избежать подобной ситуации, Вы можете включить функцию 30-секундной задержки постановки системы на охрану и тогда система возьмет двери автомобиля под охрану после выключения внутрисалонного освещения.

**ВНИМАНИЕ:** Когда эта функция включена и если одна из дверей была открыта в тот момент, когда система ставится в режим охраны с передатчика, система НЕ СМОЖЕТ указать на это 3 сигналами сирены и обойдет данную цепь, не взяв ее под охрану, до тех пор, пока все двери не будут закрыты.

**Функция # 11:** “Программирование функции Синего провода системы (выход 2-го канала)”

**Фабричная установка функции # 11 - ВКЛЮЧЕНА (Синий провод используется как отрицательный импульсный выход 2-го канала системы)**

Данная функция позволяет запрограммировать Синий провод системы для исполнения различных функций:

- а) **“Отрицательный импульсный выход 2-го канала системы”** (Синий провод будет замыкаться на “землю” на 1 секунду при нажатии и удерживании Маленькой правой кнопки передатчика в течение 3 секунд при снятой охране и выключенном зажигании);
- б) **“Отрицательный выход для управления “вежливой подсветкой автомобиля”**” (Синий провод будет замыкаться на “землю” в режиме тревоги и каждый раз после снятия системы с охраны на 30 секунд или до момента включения зажигания, если это произойдет раньше);
- в) **“Отрицательный выход при включенном режиме охраны для управления дополнительным Н.З. реле блокировки двигателя”** (Синий провод будет замыкаться на “землю” каждый раз при постановке системы на охрану и будет оставаться в данном состоянии до отключения охраны). Данный выход может также использоваться для управления дополнительным модулем закрытия окон автомобиля.

Для того чтобы запрограммировать Синий провод системы как “Отрицательный выход для управления “вежливой подсветкой автомобиля”” нажмите и отпустите Маленькую правую кнопку передатчика. Сирена подаст 2 сигнала.

Для того чтобы запрограммировать Синий провод системы как “Отрицательный выход при включенном режиме охраны” нажмите и отпустите Маленькую правую кнопку передатчика еще раз. Сирена подаст 3 сигнала.

#### **Функция # 12: “Длительность выходного импульса для управления замками дверей”**

**ВНИМАНИЕ: Данная функция должна программироваться только квалифицированным мастером-установщиком при установке системы.**

Фабричная установка функции # 12 - 1 сек. Для установки длительности импульса для управления замками дверей 4 сек. (необходимо при установке системы на автомобиль Mercedes-Benz или Audi выпуска до 1989 г.) разрежьте петлю **Черного** провода на основном блоке системы.

#### **ПРИМЕР ПРОГРАММИРОВАНИЯ**

Для включения функции # 3 и выключения функции # 5:

- ◆ Включите зажигание и в течение 10 секунд нажмите и отпустите кнопочный переключатель Valet 3 раза. Сирена подаст один короткий сигнал и СИД будет постоянно гореть.
- ◆ Нажмите обе кнопки передатчика одновременно и удерживайте их в течение 10 секунд. Сирена подаст один длинный сигнал и СИД начнет медленно мигать.
- ◆ Нажмите и отпустите кнопочный переключатель Valet 1 раз. Вы услышите 1 сигнал сирены (функция # 1).
- ◆ Нажмите и отпустите кнопочный переключатель Valet еще 1 раз. Вы услышите 2 сигнала сирены (функция # 2).
- ◆ Нажмите и отпустите кнопочный переключатель Valet еще 1 раз. Вы услышите 3 сигнала сирены (функция # 3).
- ◆ Нажмите Большую левую кнопку передатчика. Вы услышите 1 сигнал сирены, подтверждающий включение функции # 3.
- ◆ Нажмите и отпустите кнопочный переключатель Valet 1 раз. Вы услышите 4 сигнала сирены (функция # 4).
- ◆ Нажмите и отпустите кнопочный переключатель Valet еще раз. Вы услышите 5 сигналов сирены (функция # 5).
- ◆ Нажмите Маленькую правую кнопку передатчика. Вы услышите 2 сигнала сирены, подтверждающих выключение функции # 5.
- ◆ Выключите зажигание. Сирена подаст 2 сигнала, а СИД погаснет. Система выйдет из режима программирования функций.

## 21. Программирование новых передатчиков

В память системы может быть запрограммировано до 4-х передатчиков. При программировании новых или дополнительных передатчиков, все коды ранее запрограммированных передатчиков будут стерты из памяти системы. Это предотвратит несанкционированное программирование дополнительных передатчиков. Для программирования новых передатчиков:

- 1) Включите и выключите зажигание (при выключенной охране).
- 2) В течение 5 секунд после выключения зажигания нажмите и отпустите кнопку переключателя Valet 5 раз
- 3) Вы услышите 5 сигналов сирены и СИД начнет медленно мигать, подтверждая, что система вошла в режим программирования новых передатчиков.
- 4) В течение 10 секунд после подтверждающих сигналов сирены нажмите Большую левую кнопку 1-го передатчика. Сирена подаст **один** сигнал и СИД вспыхнет на 1 секунду, подтверждая, что код первого передатчика введен в память системы.
- 5) В течение 10 секунд после действия 5 нажмите Большую левую кнопку следующего (2-го) передатчика. Сирена подаст **два** сигнала и СИД вспыхнет на 1 секунду, подтверждая, что код второго передатчика введен в память системы.
- 6) В течение 10 секунд после действия 6 нажмите Большую левую кнопку следующего (3-го) передатчика. Сирена подаст **три** сигнала и СИД вспыхнет на 1 секунду, подтверждая, что код третьего передатчика введен в память системы.
- 7) В течение 10 секунд после действия 7 нажмите Большую левую кнопку следующего (4-го) передатчика. Сирена подаст **четыре** сигнала и СИД вспыхнет на 1 секунду, подтверждая, что код четвертого передатчика введен в память системы.
- 8) После введения в память системы кода 4-го передатчика, система автоматически выйдет из режима программирования, что будет подтверждено 5 сигналами сирены.

Если в процессе программирования было включено зажигание или если между действиями 5-8 пройдет более 10 секунд, система также автоматически выйдет из режима программирования и Вы услышите 5 сигналов сирены.

## РУКОВОДСТВО ПО УСТАНОВКЕ

### Основной 13-контактный разъем

Провод	Куда подсоединяется
КРАСНЫЙ	К положительной клемме аккумулятора (+12В)
ЧЕРНЫЙ	К отрицательной клемме аккумулятора
ОРАНЖЕВЫЙ	К Н.Р. реле блокировки стартера (-)
СИНИЙ	Отрицательный выход 2-го канала (к дополнительному реле отпирания замка багажника или к дополнительным аксессуарам)
СЕРЫЙ	К светодиодному индикатору СИД (-)
ЖЕЛТЫЙ	К + 12В на замке зажигания
БЕЛЫЙ/ЧЕРНЫЙ	К сирене (+)
2 БЕЛЫХ ПРОВОДА	К цепям управления указателями поворота (+)
КРАСНЫЙ/БЕЛЫЙ	К постоянному источнику питания +12В
ЗЕЛЕНЫЙ	К отрицательному триггеру капота и/или багажника
КОРИЧНЕВЫЙ	К отрицательному триггеру двери
ФИОЛЕТОВЫЙ	К положительному триггеру двери
ЧЕРНЫЙ/КРАСНЫЙ	К переключателю Valet (+)

### 6-контактный разъем для подсоединения замков дверей

Провод	Функция
КОРИЧНЕВЫЙ/СИНИЙ	Импульс запираения, Н.З. контакт реле
ЗЕЛЕНЫЙ/ЖЕЛТЫЙ	Общий провод запираения
ЖЕЛТЫЙ	Импульс запираения, Н.Р. контакт реле
ЗЕЛЕНЫЙ/СИНИЙ	Импульс отпирания, Н.З. контакт реле
ЧЕРНЫЙ/ЖЕЛТЫЙ	Общий провод отпирания
КРАСНЫЙ/СИНИЙ	Импульс отпирания, Н.Р. контакт реле

### Расположение контактов/проводов в разьеме блока для подключения датчика (слева направо)

Зона предупреждения	Основная зона	+12В	“земля” при включенном режиме охраны
---------------------	---------------	------	--------------------------------------

## ПРИЛОЖЕНИЕ

### **ПОДСОЕДИНЕНИЕ ЗАМКОВ ДВЕРЕЙ АВТОМОБИЛЯ**

#### **3-ПРОВОДНАЯ ЦЕПЬ ЦЕНТРАЛЬНОГО ЗАМКА, УПРАВЛЯЕМАЯ ОТРИЦАТЕЛЬНЫМ ИМПУЛЬСОМ**

В автомобилях с такими цепями КОРИЧНЕВЫЙ/СИНИЙ и ЗЕЛЕНЫЙ/СИНИЙ провода не используются.

ЧЕРНЫЙ/ЖЕЛТЫЙ и ЗЕЛЕНЫЙ/ЖЕЛТЫЙ провода должны подсоединяться на "землю".

Подсоедините ЖЕЛТЫЙ провод (отрицательный импульс запираения) к отрицательному проводу запираения дверей автомобиля.

Подсоедините КРАСНЫЙ/СИНИЙ провод (отрицательный импульс отпирания) к отрицательному проводу отпирания дверей автомобиля.

#### **3-ПРОВОДНАЯ ЦЕПЬ ЦЕНТРАЛЬНОГО ЗАМКА, УПРАВЛЯЕМАЯ ПОЛОЖИТЕЛЬНЫМ ИМПУЛЬСОМ**

В автомобилях с такими цепями КОРИЧНЕВЫЙ/СИНИЙ и ЗЕЛЕНЫЙ/СИНИЙ провода не используются.

ЧЕРНЫЙ/ЖЕЛТЫЙ и ЗЕЛЕНЫЙ/ЖЕЛТЫЙ провода должны подсоединяться к +12В постоянного тока через предохранитель

Подсоедините ЖЕЛТЫЙ провод (положительный импульс запираения) к положительному проводу запираения дверей автомобиля.

Подсоедините КРАСНЫЙ/СИНИЙ провод (положительный импульс отпирания) к положительному проводу отпирания дверей автомобиля.

#### **5-ПРОВОДНАЯ ЦЕПЬ ЦЕНТРАЛЬНОГО ЗАМКА С ОБРАТНОЙ ПОЛЯРНОСТЬЮ**

В автомобилях с такими цепями необходимо найти штатные провода, идущие от главного выключателя замков дверей, расположенного рядом с водителем, к выключателям замков на дверях пассажиров, а затем к электроприводам замков.

Перережьте штатный провод запираения и подсоедините ЗЕЛЕНЫЙ/ЖЕЛТЫЙ провод к той части провода, которая идет от выключателя на двери пассажира или от электропривода и подсоедините КОРИЧНЕВЫЙ/СИНИЙ провод к другой части провода, которая идет от главного выключателя.

Перережьте штатный провод отпирания и подсоедините ЧЕРНЫЙ/ЖЕЛТЫЙ провод к той части провода, которая идет от выключателя на двери пассажира или от электропривода и подсоедините ЗЕЛЕНЫЙ/СИНИЙ провод к другой части обрезанного провода, которая идет от главного выключателя.

КРАСНЫЙ/СИНИЙ и ЖЕЛТЫЙ провода должны быть подсоединены к +12В постоянного тока через предохранитель.

#### **"ВАКУУМНАЯ" СИСТЕМА ЦЕНТРАЛЬНОГО ЗАМКА**

На автомобилях марки Mercedes-Benz или Audi используется "вакуумная" система центрального замка. Она имеет электровыключатели (встроенные в пневмоприводы), которые подают +12В или "землю" на пневмонасос. Эти выключатели работают при запираении и отпирании дверей изнутри или ключом снаружи автомобиля. Полярность выключателей определяет, будет ли насос создавать давление или разряжение. Подсоединение может выполняться либо под декоративной накладкой (панелью) слева от водителя, либо непосредственно на пневмонасосе, который обычно установлен в багажнике или под задним сиденьем.

Соедините КОРИЧНЕВЫЙ/СИНИЙ и ЧЕРНЫЙ/ЖЕЛТЫЙ провода системы друг с другом и заизолируйте соединение.

Подсоедините КРАСНЫЙ/СИНИЙ провод системы к +12В через предохранитель.

Подсоедините ЖЕЛТЫЙ провод системы к "земле".

Перережьте провод, идущий от электровыключателя к пневмонасосу (компрессору). Подсоедините ЗЕЛЕНЬИЙ/СИНИЙ провод системы к той части перерезанного провода, которая идет к электровыключателю.

Подсоедините ЗЕЛЕНЬИЙ/ЖЕЛТЫЙ провод системы к другой части перерезанного провода, которая идет к пневмонасосу (компрессору).

**ВНИМАНИЕ:** В автомобилях выпуска 1989 г. (или ранее) пневмонасос работает около 3 секунд. При установке системы на такие автомобили необходимо будет также запрограммировать длительность импульса, подаваемого на замки дверей, на 4 секунды (функция # 12).

### **1-ПРОВОДНАЯ СИСТЕМА С ОТРИЦАТЕЛЬНОЙ ПОЛЯРНОСТЬЮ**

Если автомобиль марки Nissan, Mitsubishi или Lotus и в двери нет переключателя – необходимо найти провод, идущий из двери водителя, который замкнут на массу, если двери автомобиля открыты, и “разомкнут” (0В), если двери закрыты.

В автомобилях данного типа ЖЕЛТЫЙ и ЗЕЛЕНЬИЙ/СИНИЙ провода системы НЕ используются.

Подсоедините КРАСНЫЙ/СИНИЙ провод системы к “земле”.

Перережьте провод, идущий от электропривода в двери водителя к штатному модулю центрального замка и подсоедините КОРИЧНЕВЫЙ/СИНИЙ провод системы к той части перерезанного провода, которая идет к электроприводу в двери водителя.

Подсоедините ЧЕРНЫЙ/ЖЕЛТЫЙ и ЗЕЛЕНЬИЙ/ЖЕЛТЫЙ провода системы к другой части перерезанного провода, которая идет к штатному модулю центрального замка.

### **УСТАНОВКА ДОПОЛНИТЕЛЬНЫХ ЭЛЕКТРОПРИВОДОВ**

Если автомобиль не оборудован центральным замком или электроприводами замков дверей, Вы можете установить дополнительные электроприводы и подсоединить их к системе следующим образом:

Подсоедините КОРИЧНЕВЫЙ/СИНИЙ и ЗЕЛЕНЬИЙ/СИНИЙ провода к “земле”.

Подсоедините ЖЕЛТЫЙ и КРАСНЫЙ/СИНИЙ провода к +12 постоянного тока через предохранитель.

Подсоедините ЧЕРНЫЙ/ЖЕЛТЫЙ провод к СИНЕМУ проводу отпирания электропривода.

Подсоедините ЗЕЛЕНЬИЙ/ЖЕЛТЫЙ провод к ЗЕЛЕНОМУ проводу запираания электропривода.



**ПОДСОЕДИНЕНИЕ ЭЛЕКТРИЧЕСКОГО ЗАМКА  
БАГАЖНИКА К ВЫХОДУ 2-ГО КАНАЛА СИСТЕМЫ**

(см. программирование функции # 11)

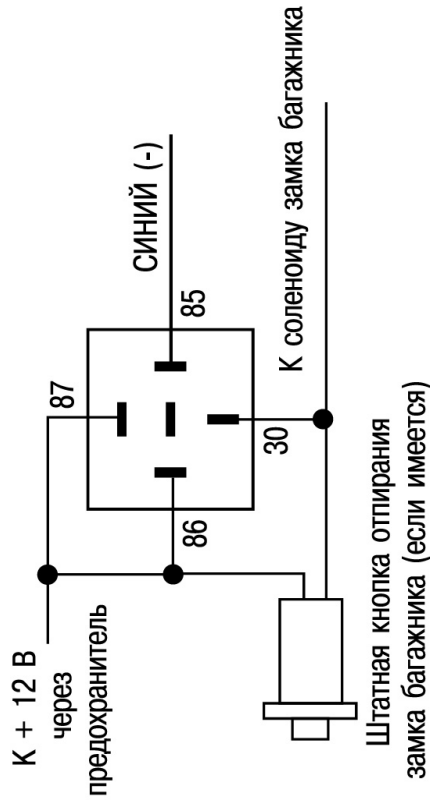

**ПОДСОЕДИНЕНИЕ ДОПОЛНИТЕЛЬНОГО Н.З. РЕЛЕ  
БЛОКИРОВКИ ДВИГАТЕЛЯ**

(см. программирование функции # 11)

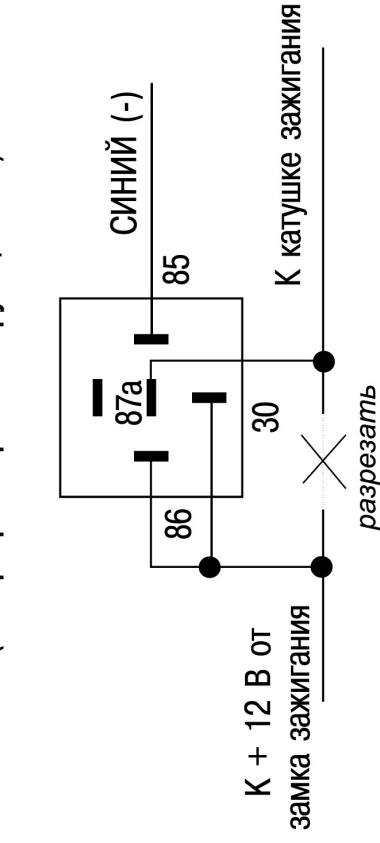

**ПОДСОЕДИНЕНИЕ К ЦЕПИ ВНУТРИСАЛОННОГО ОСВЕЩЕНИЯ (-)**

(см. программирование функции # 11)

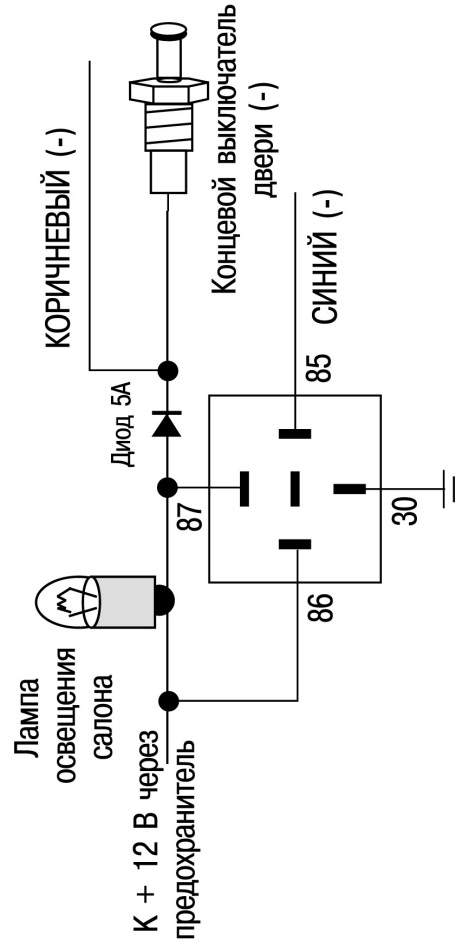

**ПОДСОЕДИНЕНИЕ К ЦЕПИ ВНУТРИСАЛОННОГО ОСВЕЩЕНИЯ (+)**

(см. программирование функции # 11)

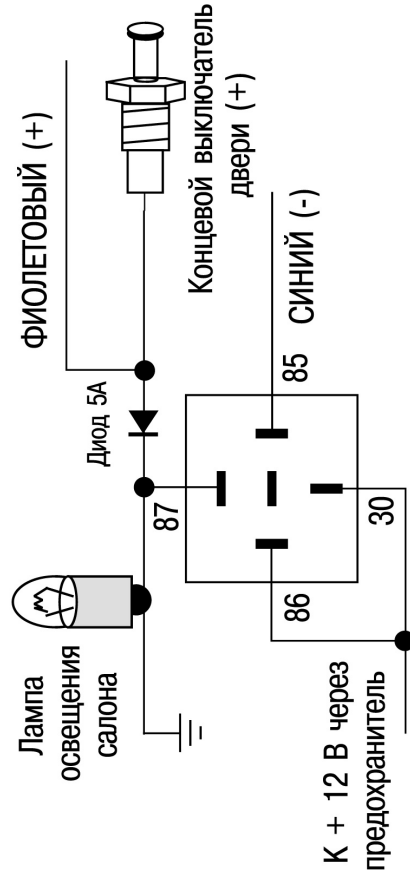

## РЕКОМЕНДАЦИИ ПО УСТАНОВКЕ СИСТЕМЫ А.Р.С. 2300 НА АВТОМОБИЛИ ВАЗ

1. Рекомендуемая схема подключения КОРИЧНЕВОГО провода системы ("отрицательный триггер двери") к проводке автомобилей ВАЗ семейства 2109, 2123, оснащенных иммобилайзерами АПС-4 или АПС-6:

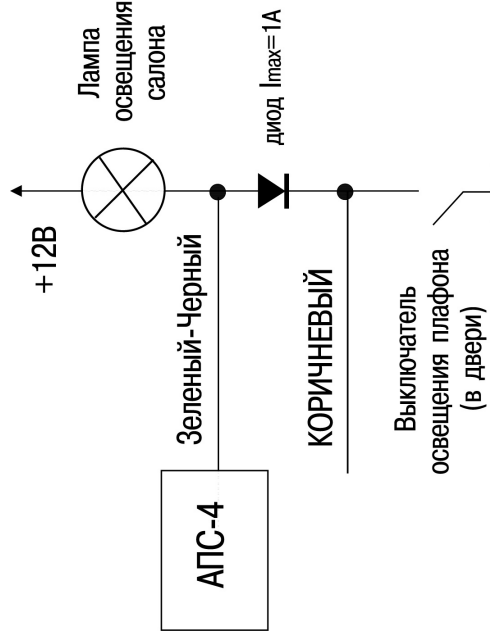

2. Рекомендуемая схема подключения КОРИЧНЕВОГО провода системы ("отрицательный триггер двери") к проводке автомобилей ВАЗ семейств 2110 и 2115, оснащенных иммобилайзерами АПС-4:

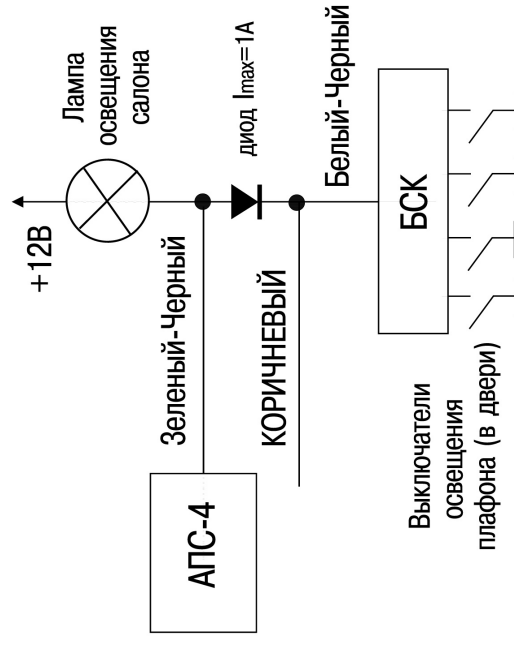

3. Рекомендуемая схема подключения ТЕМНО-ЗЕЛЕННОГО провода системы ("отрицательный триггер капота/багажника") к подкапотной лампе автомобилей ВАЗ семейств 2109, 2115, 2123 или лампе освещения багажника автомобилей ВАЗ семейства 2115:

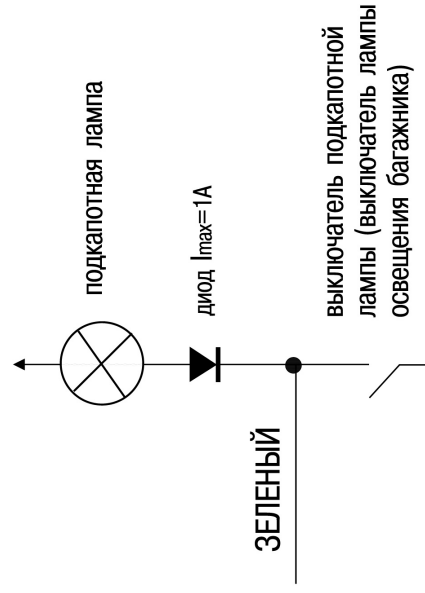

# Система A.P.S. 2300 Монтажная схема

Разъем для подключения датчика удара

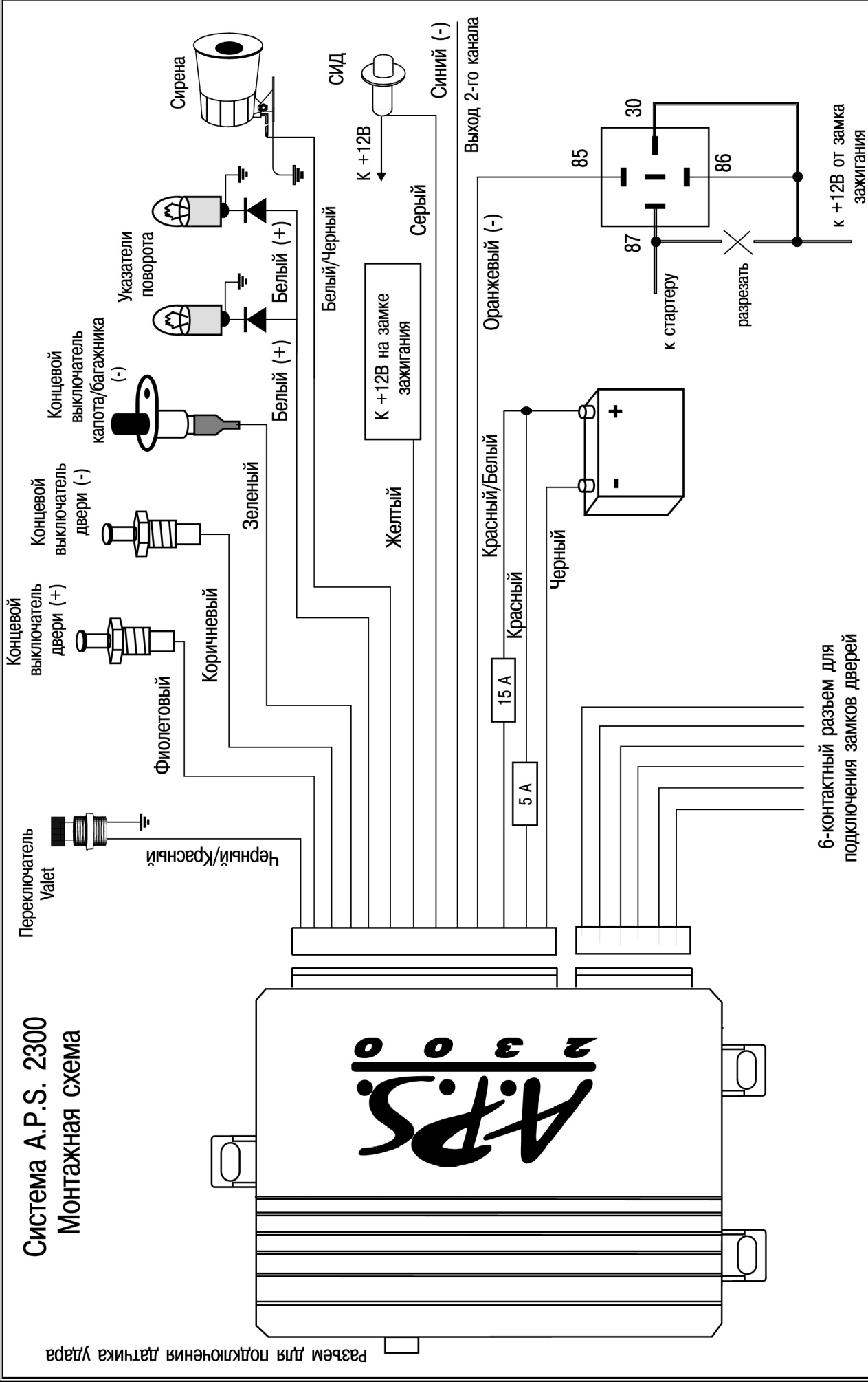

6-контактный разъем для подключения замков дверей